

Alu-Top



Bedienungsanleitung und Optionen / Mode d'emploi et options
Istruzioni per l'uso e opzioni / Operating instructions and options
Modo de empleo y opciones / Handleiding en opties

Glatz
Shade in Swiss Quality

DE Bei auffrischendem Wind Schirm schließen.
Unbeaufsichtigte Schirme dürfen nicht geöffnet bleiben.
Da Glatz die ordnungsgemäße Behandlung des Schirmes nicht beeinflussen kann, fallen allfällige Scheuerschäden am Stoff und Windschäden nicht unter die Gewährleistung!

FR Lorsque le vent fraîchit, il faut fermer le parasol.
Les parasols ne doivent pas rester déployés sans surveillance.
Etant donné que Glatz ne peut pas suivre de près l'emploi correct du parasol, des dégâts éventuels dus à l'abrasion ou causés par le vent ne sont pas couverts par notre garantie!

I Quando il vento aumenta occorre chiudere l'ombrellone.
Ombrelloni incustoditi non devono rimanere aperti.
Visto che Glatz non può seguire da vicino l'uso corretto dell'ombrellone, eventuali danni al tessuto, causati da fenomeni d'abrasione, o danni dovuti al vento non sono coperti da garanzia!

GB Whenever the wind speed increases, the sunshade needs to be closed.
Never leave open sunshades unattended.
As Glatz has no means of surveying the correct use of the sunshade, possible fabric abrasion damages and/or wind damages are not covered by our guarantee!

E Si se levanta un fuerte viento, cerrar la sombrilla.
No dejar abierta la sombrilla cuando no se está presente.
¡Dado que Glatz no puede influir en una utilización correcta de la sombrilla, los eventuales daños por roces en el tejido o los causados por el viento no están cubiertos por las prestaciones de la garantía!

NL Bij opkomende wind parasol sluiten.
Onbeheerde parasols mogen niet geopend blijven staan.
Gezien Glatz geen invloed heeft op het juiste gebruik van de parasol, valt eventuele slijtageschade van het doek en winterschade niet onder de garantie!

Technische Daten/Caractéristiques techniques/Dati tecnici/Technical data/Datos técnicos/Technische data

Versandmasse:/Dimensions d'emballage:/Misure d'ingombro:/Shipment measures:/Volumen del envío:/Verzendmaten:
ca./env./abt./aprox.

250 x 250 x 1920...2450 mm

Gewichte:/Poids:/Pesi:/Weights:/Peso:/Gewichten:
ca./env./abt./aprox.

19 kg netto/net/neto

ca./env./abt./aprox.

22 kg brutto/brut/lordo/gross/bruto



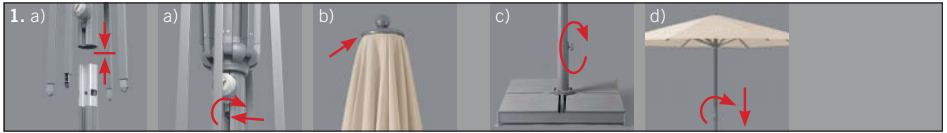

1. Schirm stellen und öffnen

- a) Mastteile aufeinander setzen und mit Spannschraube im Profilkanal festziehen.
- b) Schirm-Top auf das obere Mastende aufschrauben.
- c) Verankerung an geeignetem Ort aufstellen. Auf richtige Dimensionierung achten. Mast in Standrohr stellen und mit Klemmschraube festklemmen.
- d) Feststellknopf bis zum Anschlag bzw. bis der Stoff gut gespannt ist nach unten schieben und anziehen.

2. Schliessen

- a) Feststellknopf lösen und bis Anschlag nach oben schieben.
- b) Stoff zwischen den Streben herausziehen, sorgfältig anlegen und mit Bindegurt oder angenähter Kordel sichern.

Lieferumfang

- Schirm, inkl. Unterstock und Top
- Bindegurt oder angenähte Kordel
- Montagewerkzeug

Optionen

- Diverse Schirmsockel
- Bodenhülse mit Standrohr
- Bodenplatte mit Standrohr
- Mauerkonsole mit Standrohr
- Schutzhülle

Bestimmungsgemässe Verwendung

Alu-Top ist ausschliesslich als wetterbeständiger Sonnenschutz zu verwenden. Die Windsicherheit des aufgespannten Schirmes ist begrenzt.

Sicherheit

- Die Schutzwirkung gegen gefährliche UV-Strahlung ist je nach Umgebung unterschiedlich. Allenfalls sind zusätzliche Massnahmen nötig um Ihre Haut zu schützen.
- Bei auffrischendem Wind oder nahenden Sturmböen Schirm schliessen. Den Schirm nicht im Wind flattern lassen, da sonst Stoffschäden entstehen können.
- Unbeaufsichtigte Schirme dürfen nicht geöffnet bleiben. Allfällige Schäden fallen nicht unter die Gewährleistung.
- Beachten Sie, dass sich keine Personen oder Gegenstände im Bereich der auszuführenden Bewegung befinden, wenn Sie den Schirm bedienen. Andernfalls könnte dies zu Verletzungen oder Sachschäden führen.
- Stellen Sie den geschlossenen Schirm nie ungesichert an eine Wand. Da der Schwerpunkt des Alu-Top in geschlossenem Zustand sehr hoch ist, besteht Umsturzgefahr.

- Die Verankerung muss auf die entsprechende Schirmgrösse abgestimmt sein.

Wartung und Pflege

- Nassen Schirm aufgespannt trocknen lassen.
- Schutzhülle nur an trockenem Schirm anbringen.
- Schirm trocken lagern.
- Wenn nötig, reinigen Sie den Stoff mit handwarmem Wasser, Feinwaschmittel und Schwamm. Bei Bedarf kann der Stoff mit fluorhaltigem Spray nachimprägniert werden.
- Allfällige Gleitspuren am Alu-Gestänge feucht abwischen.
- Defekte Schirme können in den meisten Fällen bei Ihrem Glatz-Partner repariert werden. Verwenden Sie stets Original Ersatzteile von Glatz.

Lebensdauer

Bei ordnungsgemässer Bedienung und Pflege werden Sie über viele Jahre Freude an Ihrem Alu-Top haben. Der Schirm besteht aus Metall- und Kunststoffteilen. Die Entsorgung am Ende der Lebensdauer ist gemäss den regionalen Umwelt- und Entsorgungsbestimmungen vorzunehmen.

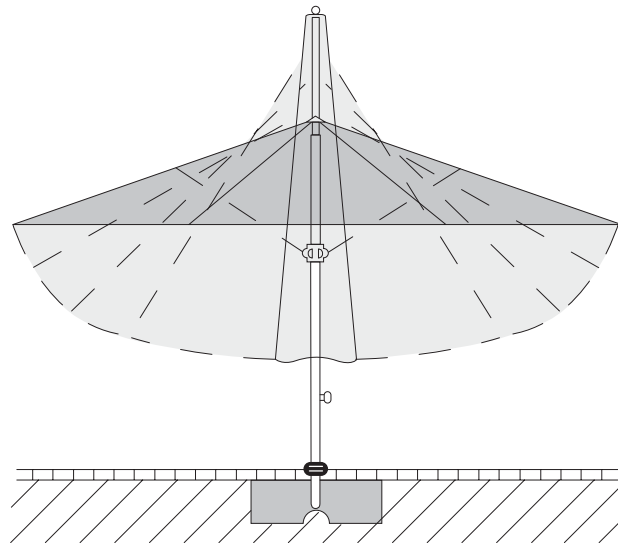

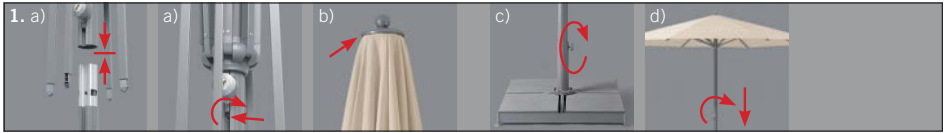

- 1. Sunshade installation and opening**
- a) Put the pole sections together, one on top of the other, and secure them by means of the fastening screw in the profile channel.
 - b) Screw the canopy onto the pole's top end.
 - c) Find the ideal place for the anchorage system. Pay attention to the correct dimensioning. Put the pole into the support tube and fix it by means of the fastening screw.
 - d) Slide the locking knob downwards until it reaches the stop position, tighten it firmly and make sure that the covering fabric is well tensioned.



- 2. Closing**
- a) Loosen the locking knob and slide it upwards until it reaches the stop position.
 - b) Pull the covering fabric out from the rods, arrange it carefully all around and secure it by means of the binding belt or sewed on cord.

Standard equipment

- Sunshade, including lower pole and canopy
- Binding belt or sewed on cord
- Assembly tool

Options

- Different sunshade bases
- Ground socket with support tube
- Ground plate with support tube
- Wall console with support tube
- Protective cover

Correct use as per our instructions

The Alu-Top may be used as a weatherproof sun protection system only. The wind safety of the open sunshade is limited.

Safety regulations

- The protection effects against the harmful UV irradiation are largely dependent on local conditions. Additional measures might be necessary to protect your skin.
- In case of freshening winds or imminent gale-like winds or gusts, the sunshade needs to be closed. The sunshade must not be allowed to flap in the wind. Otherwise, the fabric could get damaged.
- Never leave open sunshades unattended. Possible damages are not covered by our guarantee.
- When operating the sunshade, make sure that no persons and/or objects are within reach of the moving parts. Otherwise, physical injuries and/or material damages might be caused.
- Never put the closed sunshade against a wall without having taken the necessary security measures. The center of gravity of a closed Alu-Top rises considerably and so does the danger of overturning.

- The anchorage must suit the corresponding sunshade size.

Maintenance and care

- Open the wet sunshade to dry.
- Put the protective cover only on a dry sunshade.
- Store the dry sunshade in a sheltered place.
- If necessary, clean the fabric with lukewarm water, mild-action detergent and a sponge. In case of need, treat the fabric surface with a fluor-containing impregnating spray.
- Possible slide marks on the aluminium bars may be wiped off with a wet cloth.
- Most of the defective sunshades can be repaired by your Glatz partner. Use only original Glatz spare parts.

Lifespan

Proper care and regular maintenance make sure that your Alu-Top will give you lots of joy for many years. The sunshade consists of metal and synthetic pieces. The disposal at the end of the lifetime has to be carried out according to the regional rules governing such matters as environment and disposal methods.

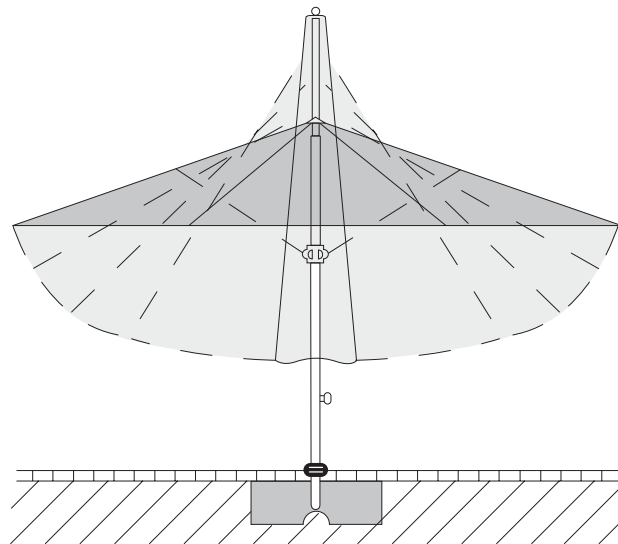

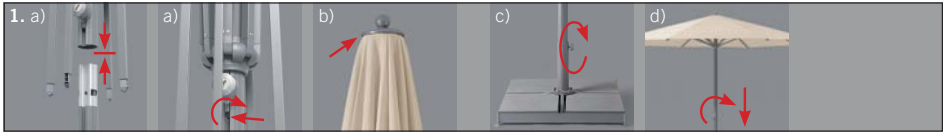

- 1. Installation et ouverture du parasol**
- a) Assembler les sections du mât, l'une sur l'autre, en les unissant à l'aide de l'écrou-tendeur situé dans la cavité du profil.
 - b) Visser le toit du parasol sur l'extrémité supérieure du mât.
 - c) Placer l'ancrage dans un endroit approprié. Veiller au dimensionnement correct. Poser le mât dans le tube de fixation en le bloquant bien à l'aide de la vis de serrage.
 - d) Pousser le bouton de blocage vers le bas jusqu'à l'arrêt et faire attention à ce que la toile soit bien tendue.



- 2. Fermeture**
- a) Dévisser le bouton de blocage et pousser vers le haut jusqu'à l'arrêt.
 - b) Faire sortir la toile complètement en la libérant entre les baleines. Ensuite mettre la toile soigneusement en position en la fermant, enfin, à l'aide de la sangle ou de la cordelette cousue.

Équipement standard

- Parasol, mât inférieur et toit inclus
- Sangle ou cordelette cousue
- Outil de montage

Options

- Diverses bases pour parasols
- Douille à enfoncer avec tube de fixation
- Plaque de fond avec tube de fixation
- Console murale avec tube de fixation
- Housse de protection

Utilisation conforme aux dispositions

L'Alu-Top doit être utilisé exclusivement comme moyen de protection solaire résistant aux intempéries. La résistance du parasol ouvert contre le vent est limitée.

Normes de sécurité

- L'efficacité de la protection contre les rayons UV dangereux dépend largement de la situation locale. Au besoin, des mesures ultérieures pourraient s'imposer pour protéger votre peau.
- Fermer le parasol en cas de renforcement du vent ou menace de rafales imminentes. Ne pas laisser flotter la toile au gré du vent. Faute de quoi, la toile risque d'être endommagée.
- Ne pas laisser un parasol déployé sans surveillance. D'éventuels dégâts sont exclus de la garantie.
- Lors du maniement du parasol il faut s'assurer qu'aucune personne ni objet ne se trouvent dans les environs. On pourra ainsi éviter d'éventuels dommages corporels et/ou matériels.

- Il ne faut jamais mettre le parasol contre un mur sans avoir pris les mesures de sécurité nécessaires. Vu que le centre de gravité de l'Alu-Top monte de façon considérable, en état fermé, le parasol perd sa stabilité et risque de tomber.
- L'ancrage doit s'accorder à la taille du parasol correspondant.

Maintenance et entretien

- Déployer le parasol mouillé pour le séchage.
- Mettre la housse de protection seulement sur un parasol sec.
- Conserver le parasol sec à l'abri de l'humidité.
- Nettoyer le tissu, si nécessaire, à l'eau tiède, avec une lessive pour tissus délicats et une éponge. Au besoin, appliquer ensuite sur le tissu un spray imperméabilisant au fluor.
- Éliminer d'éventuelles traces de glissement le long des barres en aluminium en utilisant un chiffon humide.
- La réparation des parasols défectueux peut être effectuée, dans la plupart des cas, par votre partenaire Glatz. N'utiliser que des pièces de rechange originales Glatz.

Durée

En suivant attentivement les instructions en matière de maintenance et d'entretien, vous pourrez passer des moments inoubliables à l'abri de l'Alu-Top pendant de nombreuses années. Le parasol est composé de pièces en métal et matière synthétique. L'élimination de ce moyen de protection solaire, une fois terminé son service, devra se faire dans le respect des dispositions régionales sur l'environnement et l'élimination des déchets.

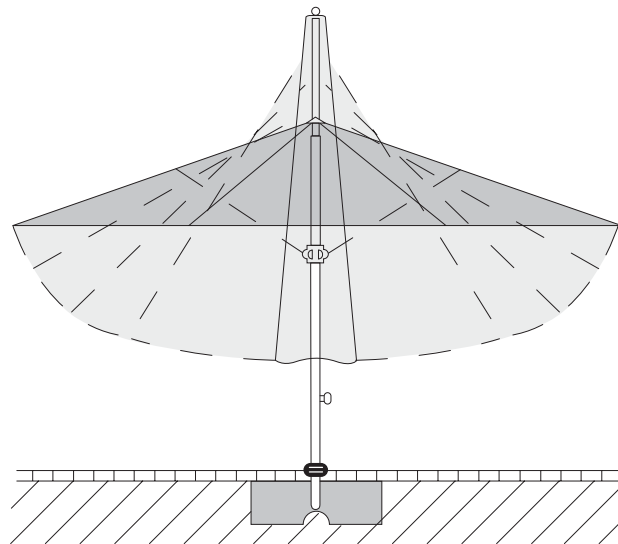

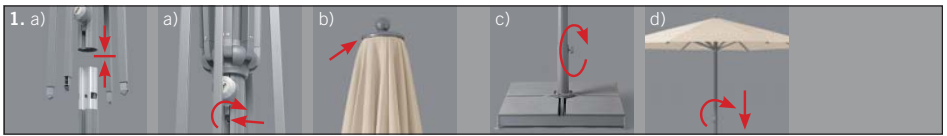

1. Posizionamento e apertura dell'ombrellone

- a) Unire le sezioni del palo, ponendole una sopra l'altra, e fermarle con la vite di bloccaggio all'interno del canale del profilo.
- b) Mettere il tetto dell'ombrellone sull'estremità superiore del palo e avvitare.
- c) Posizionare l'ancoraggio in un punto idoneo. Far attenzione al dimensionamento corretto. Infilare il palo nel tubo portante fermandolo con la vite di serraggio.
- d) Far scorrere il pomello di bloccaggio verso il basso fino al punto di arresto, ovvero fino a raggiungere la messa in tensione ideale del telo di copertura e, quindi, avvitare saldamente.



2. Chiusura

- a) Allentare il pomello di bloccaggio e farlo scorrere verso l'alto fino al punto di arresto.
- b) Portare il telo di copertura verso l'esterno, fuori della portata delle stecche, sistemarlo con cautela tutt'intorno e fermarlo con la cintura o il legaccio cucito.

Equipaggiamento di serie

- Ombrellone, palo inferiore e tetto inclusi
- Cintura o legaccio cucito
- Utensili per il montaggio

Opzioni

- Diverse basi per ombrellone
- Capsula da incassare con tubo portante
- Piastra di fondazione con tubo portante
- Console murale con tubo portante
- Fodero di protezione

Impiego secondo le istruzioni

L'Alu-Top è utilizzabile unicamente come strumento di protezione solare resistente alle intemperie. La sicurezza antivento dell'ombrellone aperto è limitata.

Norme di sicurezza

- L'effetto protettivo contro l'irradiazione UV pericolosa varia a seconda della situazione ambientale. All'occorrenza s'impongono ulteriori accorgimenti per la protezione della pelle.
- In caso di rafforzamento dei venti o in presenza di imminenti raffiche di vento, occorre chiudere l'ombrellone. Non lasciar sventolare l'ombrellone per evitare danni al tessuto.
- Non lasciare aperti gli ombrelloni incustoditi. Eventuali danni conseguenti non sono coperti da garanzia.
- Verificare attentamente che non ci siano persone o oggetti nell'area interessata dai movimenti operativi in corso d'esecuzione. Caso contrario, si corre il pericolo di causare danni alle persone o alle cose.

- Non appoggiare mai l'ombrellone chiuso contro un muro senza averlo debitamente fermato. Dato che il centro di gravità dell'Alu-Top, una volta chiuso, sale notevolmente, c'è un forte pericolo di ribaltamento.
- L'ancoraggio deve corrispondere alle dimensioni del relativo ombrellone.

Pulizia e manutenzione

- Aprire l'ombrellone bagnato e farlo asciugare.
- Mettere il fodero di protezione solo sugli ombrelloni asciutti.
- Custodire l'ombrellone asciutto in un luogo riparato.
- Se necessario, pulire il tessuto con acqua tiepida, detersivo per capi delicati e una spugna. Successivamente il tessuto può essere impregnato con uno spray al fluoro.
- Eliminare con un panno umido eventuali tracce di scorrimento sull'armatura in alluminio.
- Ombrelloni difettosi possono essere riparati, nella maggior parte dei casi, dal vostro rivenditore Glatz. Utilizzare sempre pezzi di ricambio originali Glatz.

Durata

Interventi di manutenzione e pulizia ad intervalli regolari, secondo le relative istruzioni, fanno sì che possiate utilizzare il vostro Alu-Top con grande gioia durante tanti anni. L'ombrellone è composto da pezzi in metallo e materia sintetica. Lo smaltimento dell'ombrellone, una volta terminato il suo servizio, dovrà essere effettuato secondo le disposizioni locali vigenti nell'ambito della tutela dell'ambiente e dello smaltimento.

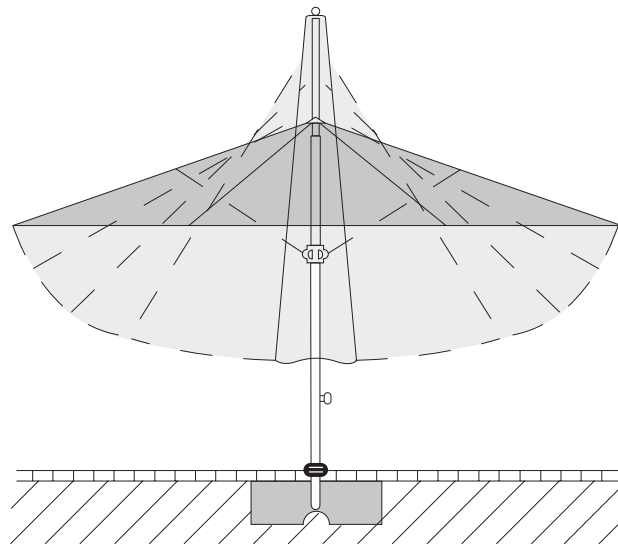



1. Montaje y apertura de la sombrilla

- Ensamblar las piezas del mástil y fijar con tornillos tensores en el canal del perfil.
- Atornillar la cubierta de la sombrilla en el extremo superior del mástil.

- Colocar el anclaje en el lugar para ello previsto, prestando atención a las dimensiones adecuadas. Introducir el mástil en el tubo del soporte y fijar con tornillos prisioneros.
- Deslizar hacia abajo el botón de fijación hasta el límite o hasta que el tejido se haya extendido bien y soltar.

2. Cerrar

- Desbloquear el botón de fijación y deslizar hacia arriba hasta el límite.
- Retirar el tejido de entre los tubos, recogerlo cuidadosamente y sujetarlo con el ceñidor o con el cordel cosido al efecto.

Contenido del suministro

- Sombrilla, incl. mástil y cubierta
- Ceñidor de sujeción o cordel cosido
- Herramientas de montaje

Opciones

- Diversos pies de sombrilla
- Tubo de anclaje con tubo de soporte
- Pie con tubo de soporte
- Consola mural con tubo de soporte
- Funda protectora

Uso según las especificaciones

Alu-Top se debe utilizar únicamente como protección solar resistente a la intemperie. La seguridad al viento de la sombrilla extendida es limitada.

Seguridad

- La protección contra los nocivos rayos UV es diferente según el entorno. En cualquier caso, debe tomar medidas adicionales para proteger su piel.
- En caso de viento fresco o ráfagas huracanadas, cierre la sombrilla. No deje que ondee al viento, ya que esto podría causar daños al tejido.
- No deje nunca sin vigilancia una sombrilla abierta: podrían producirse daños que no cubre la garantía.
- Al manejar la sombrilla, asegúrese de que no hay ninguna persona ni ningún objeto en su ámbito de apertura. En caso contrario, se podrían producir lesiones o daños materiales.

- No coloque nunca la sombrilla cerrada sin asegurar sobre una pared. Puesto que el centro de gravedad de la Alu-Top es muy alto incluso cuando está cerrada, podría caerse.
- El anclaje debe ser adecuado para el tamaño de la sombrilla en cuestión.

Mantenimiento y limpieza

- Deje que la sombrilla se seque abierta si está mojada.
- Meta la sombrilla en su funda protectora solo si está seca.
- Guarde la sombrilla completamente seca.
- Si es necesario, limpie el tejido de la cubierta con agua templada, un limpiador suave y una esponja. En caso necesario, se puede impregnar después el tejido con un aerosol de flúor.
- Las posibles huellas de deslizamiento en las varillas de aluminio se pueden limpiar con un trapo húmedo.
- En la mayoría de los casos, una sombrilla defectuosa puede ser reparada por su distribuidor Glatz. Utilice siempre piezas de repuesto originales de Glatz.

Vida útil

Manejar y cuidar el producto según estas instrucciones puede permitirle disfrutar de su Alu-Top durante muchos años. Las piezas de la sombrilla son de plástico y metal. Al final de su vida útil deben eliminarse según las ordenanzas regionales en cuanto a medio ambiente y eliminación de residuos.

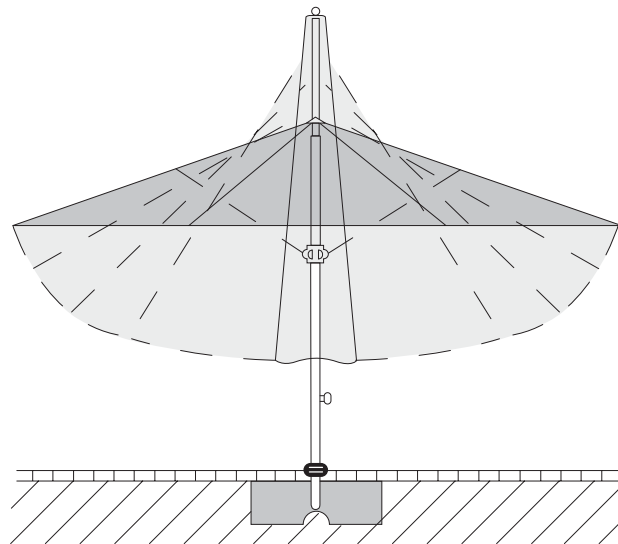

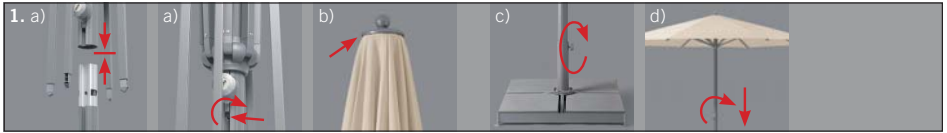

1. Parasol stellen en openen

a) Mastdelen op elkaar zetten en met spanschroef in het profielkanaal vastzetten.

b) Parasoltop op het masteinde bovenaan vastschroeven.

c) Verankering op een geschikte plek neerzetten. Let op de goede dimensies. Mast in staander zetten en met klemschroef vastklemmen.

d) Fixatieknop tot aanslag, cq. tot de stof goed gespannen is naar beneden schuiven en aantrekken.



2. Sluiten

a) Fixatieknop losmaken en tot aanslag naar boven schuiven.

b) Stof tussen de baleinen uittrekken, om de parasol heen leggen en met band of vastgenaaid koord vastmaken.

Leveromvang

- Parasol, incl. onderstok en top
- Band of vastgenaaid koord
- Montagegereedschap

Opties

- Diverse parasolvoeten
- Bodemhuls met staander
- Bodemplaat met staander
- Muurconsole met staander
- Beschermhoes

Doelmatig gebruik

Alu -Top dient uitsluitend als weerbestendige zonbescherming te worden gebruikt. De windbestendigheid van de openstaande parasol is begrenst.

Veiligheid

- De beschermende werking tegen de gevaarlijke UV-straling is per regio verschillend. Er zijn eventueel aanvullende maatregelen nodig om uw huid te beschermen.
- Bij opkomende wind of naderende harde wind parasol sluiten. De parasol niet in de wind laten wapperen, omdat er stofschade kan ontstaan.
- Onbeheerde parasols mogen niet geopend blijven staan. Eventuele schade valt niet onder de garantiebepalingen.
- Let erop, dat er geen personen of voorwerpen binnen het bereik van de uit te voeren bewegingen zijn, als u de parasol bedient. Anders kan dit tot letsel of materiële schade leiden.

- Zet de gesloten parasol nooit los en ongezeurd tegen een muur. Gezien het hoge zwaartepunt van de Alu-Top in gesloten toestand, kan deze heel makkelijk omvallen.
- De verankering moet worden afgestemd op de betreffende parasolgrootte.

Onderhoud en verzorging

- Natte parasol in gespannen positie laten drogen
- Beschermhoes alleen over droge parasol plaatsen
- Parasol droog opbergen
- Indien nodig, parasol met handwarm water reinigen, met fijnwas-middel en spons. Indien gewenst, kan de parasol met fluorhoudende spray worden nageïmpregneerd.
- Eventuele glijstrepen op de aluminium profielen met een vochtig doek afvegen.
- Defecte parasols kunnen in de meeste gevallen bij uw Glatz partner worden gerepareerd. Gebruik uitsluitend originele onderdelen van Glatz.

Levensduur

Bij correcte bediening en zorg zult u vele jaren plezier hebben met uw Alu-Top. De parasol is vervaardigd uit metalen en kunststoffen onderdelen. De verwijdering aan het eind van de levensduur dient conform de lokale milieu- en verwijderingwetgeving te geschieden.

