

Sunwing® C+



Bedienungsanleitung und Optionen / Mode d'emploi et options
Istruzioni per l'uso e opzioni / Operating instructions and options
Modo de empleo y opciones / Handleiding en opties

Glatz
Shade in Swiss Quality

DE Bei auffrischendem Wind Schirm schliessen.
Unbeaufsichtigte Schirme dürfen nicht geöffnet bleiben.
Da Glatz die ordnungsgemässe Behandlung des Schirmes nicht beeinflussen kann, fallen allfällige Scheuerschäden am Stoff und Windschäden nicht unter die Gewährleistung!

FR Lorsque le vent fraichit, il faut fermer le parasol.
Les parasols ne doivent pas rester déployés sans surveillance.
Etant donné que Glatz ne peut pas suivre de près l'emploi correct du parasol, les dégâts éventuels dus à l'abrasion ou causés par le vent ne sont pas couverts par notre garantie!

I Quando il vento si fa più forte occorre chiudere l'ombrellone.
Ombrelloni incustoditi non devono rimanere aperti.
Visto che Glatz non può seguire da vicino l'uso corretto dell'ombrellone, eventuali danni al tessuto, causati da fenomeni d'abrasione, o danni dovuti al vento non sono coperti da garanzia!

GB Whenever the wind speed increases, the sunshade needs to be closed.
Never leave open sunshades unattended.
As Glatz has no means of surveying the correct use of the sunshade, possible fabric abrasion damages and/or wind damages are not covered by our guarantee!

E Cierre la sombrilla en caso de viento fresco.
No deje la sombrilla abierta sin vigilancia.
Puesto que Glatz no tiene ninguna influencia posible en el manejo de la sombrilla, la garantía no incluye posibles daños en el tejido causados por limpieza, roces o vientos.

NL Bij opkomende wind parasol sluiten.
De parasol mag niet onbeheerd geopend blijven staan.
Gezien Glatz geen invloed heeft op het juiste gebruik van de parasol, valt eventuele slijtageschade van het doek en winterschade niet onder de garantie!

Technische Daten/Caractéristiques techniques/Dati tecnici/Technical data/Datos técnicos/Technische data

Versandmasse: / Dimensions d'emballage: / Misure d'ingombro: / Shipment measures: / Volumen del envío: / Verzendmaten:
ca. / env. / abt. / aprox.

360 x 220 x 2000 mm

Gewichte: / Poids: / Pesì: / Weights: / Peso: / Gewichten:

ca. / env. / abt. / aprox.

14 kg netto/net/neto,

ca. / env. / abt. / aprox.

18 kg brutto/brut/lordo/gross/bruto



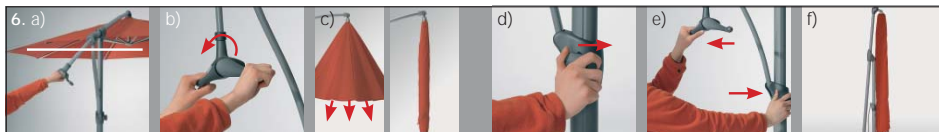
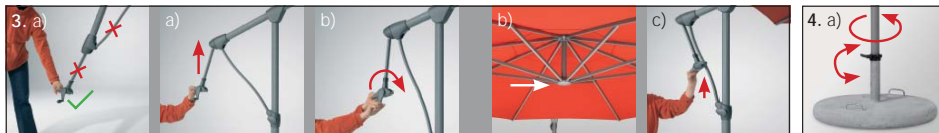

1. Montage

- Unterstock auf liegendes Mastoberteil stecken. Sperrfeder drücken und Unterstock weiterschieben bis er einrastet.
- Schirm aufstellen und in die Verankerung stellen (Bodenhülse/Socket).
- Geschlossenes Schirmteil langsam nach oben schieben bis die Sperrfeder einrastet (falls dies nicht gelingt, ist evtl. das Seil zu straff gewickelt). (Die Verkürzung des Tragarms dient der Transportoptimierung.)
- Handkurbel im Uhrzeigersinn in das Kurbelgehäuse schrauben.

3. Öffnen

- Bediengriff bis zum Öffnungsanschlag hochschieben. (Nicht an Lenkstange oder Stützstrebe halten, da sonst Verletzungsgefahr besteht).
- Handkurbel im Uhrzeigersinn drehen bis der Schirm geöffnet und der Schieber ganz oben ist.
- Zum Fixieren, Kurbelgehäuse an die Stützstrebe anklicken.

5. Schirmneigung verstellen

- Lenkstange am Bediengriff um ca. 45° von der Stützstrebe weg nach hinten wegziehen (ausgerastet).
- Wenn sich die Lenkstange im markierten Bereich befindet, dann ist sie ausgerastet!

6. Schirm schließen

- Beim Schließen muss das Schirmteil in waagrechter Position sein.
- Bediengriff halten. Rechte Hand: Die Handkurbel im Gegenuhrzeigersinn drehen bis der Schirm geschlossen ist.
- Stoff zwischen Streben herausziehen, sorgfältig anlegen und mit Bindegurt sichern.

2. Seil lösen

- Dieser Vorgang muss nur durchgeführt werden, wenn das Seil zu straff gewickelt und der Tragarm noch nicht ausgefahren ist. Zwei Personen: Person 1: Schirmteil langsam ausfahren, während Person 2 die Handkurbel im Gegenuhrzeigersinn dreht.

4. Schirm um Mastachse drehen

- Fixiergriff an Sockelrohrklemme lösen, den Schirm in gewünschte Position drehen und Fixiergriff wieder festziehen.

- Lenkstange seitwärts schwenken bis gewünschte Schirmneigung erreicht ist.
- Lenkstange wieder gerade nach vorne schieben, bis das Getriebe einrastet.
- Lenkstange am Bediengriff zur Stützstrebe bewegen und fixieren.

- Den Auslösegriff nach vorne drehen.
- Gleichzeitig mit der linken Hand den Tragarm am Bediengriff zurückziehen.
- Schirm zusammenklappen und Schutzhülle überziehen.

Lieferumfang

- Schirm
- Bindegurt oder angenähte Kordel
- Schutzhülle
- Bedienungsanleitung

Optionen

- Diverse Schirmsockel
- Bodenhülse mit Übergangrohr zum Einbetonieren
- Bodenplatte mit Standrohr
- Mauerkonsole mit Standrohr
- Beleuchtung

Bestimmungsgemässe Verwendung

Sunwing C⁺ ist ausschliesslich als wetterbeständiger Sonnenschutz zu verwenden. Die Windsicherheit des aufgespannten Schirmes ist begrenzt.

Sicherheit

- Die Schutzwirkung gegen gefährliche UV-Strahlung ist je nach Umgebung unterschiedlich. Allenfalls sind zusätzliche Massnahmen nötig um Ihre Haut zu schützen.
- Bei auffrischendem Wind oder nahenden Sturmböen Schirm schliessen. Den Schirm nicht im Wind flattern lassen, da sonst Stoffschäden entstehen können.
- Unbeaufsichtigte Schirme dürfen nicht geöffnet bleiben. Allfällige Schäden fallen nicht unter die Gewährleistung.
- Beachten Sie, dass sich keine Personen oder Gegenstände im Bereich der auszuführenden Bewegung befinden, wenn Sie den Schirm bedienen. Andernfalls könnte dies zu Verletzungen oder Sachschäden führen.
- Setzen Sie Unterstock und Mastoberteil stets in liegendem Zustand zusammen.

Wartung und Pflege

- Nassen Schirm aufgespannt trocknen lassen.
- Schutzhülle nur an trockenem Schirm anbringen.
- Schirm trocken lagern.
- Wenn nötig, reinigen Sie den Stoff mit handwarmem Wasser, Feinwaschmittel und Schwamm. Bei Bedarf kann der Stoff mit fluorhaltigem Spray nachimprägniert werden.
- Allfällige Gleitspuren am Alu-Gestänge feucht abwischen.
- Falls an exponierten Stellen der Federstahlstreben Flugrost auftritt, diesen mit nicht fleckendem Gleitspray (Autozubehör) behandeln und mit Lappen abwischen.
- Defekte Schirme können in den meisten Fällen bei Ihrem Glatz-Partner repariert werden. Verwenden Sie stets Original Ersatzteile von Glatz.

Lebensdauer

Bei ordnungsgemässer Bedienung und Pflege werden Sie über mehrere Jahrzehnte Freude an Ihrem Sunwing C⁺ haben. Der Schirm besteht aus Metall- und Kunststoffteilen. Die Entsorgung am Ende der Lebensdauer ist gemäss den regionalen Umwelt- und Entsorgungsbestimmungen vorzunehmen.

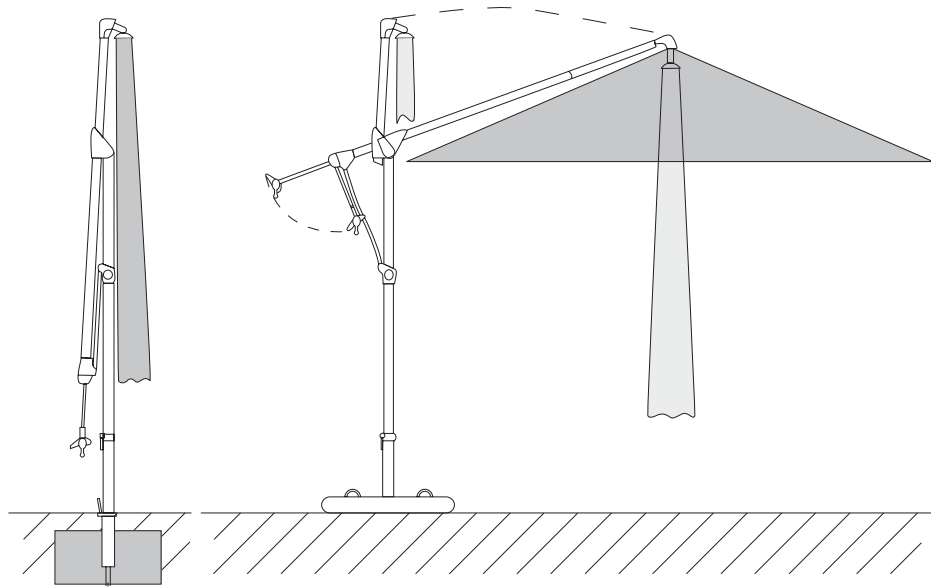

Standard equipment

- Sunshade
- Binding belt
- Protective cover
- Operating instructions

Options

- Various sunshade bases
- Ground socket with connecting tube (to be embedded in concrete).
- Ground plate with support tube
- Wall console with support tube
- Lighting

Correct use as per our instructions

The Sunwing C+ may be used as a weatherproof sun protection system only. The wind safety of the open sunshade is limited.

Safety regulations

- The protection effects against the harmful UV irradiation are largely dependent on local conditions. Additional measures might be necessary to protect your skin.
- In case of freshening winds or imminent gale-like winds or gusts, the sunshade needs to be closed. The sunshade must not be allowed to flap in the wind. Otherwise, the fabric could get damaged.
- Never leave open sunshades unattended. Possible damages are not covered by our guarantee.
- When operating the sunshade, make sure that no persons and/or objects are within reach of the moving parts. Otherwise, physical injuries and/or material damages might be caused.
- Assemble the lower and upper poles always in a lying position.

Maintenance and care

- Open the wet sunshade to dry.
- Put the protective cover only on a dry sunshade.
- Store the dry sunshade in a sheltered place.
- If necessary, clean the fabric with lukewarm water, mild-action detergent and a sponge. In case of need, treat the fabric surface with a fluor-containing impregnating spray.
- Possible slide marks on the aluminium bars may be wiped off with a wet cloth.
- If a rust film should appear on exposed parts of the spring steel bars, it has to be treated with a non-staining slide preserving spray (car accessories) and wiped off with a rag.
- Most of the defective sunshades can be repaired by your Glatz partner. Use only original Glatz spare parts.

Lifespan

Proper care and regular maintenance make sure that your Sunwing C+ will give you lots of joy for many years. The sunshade consists of metal and synthetic pieces. The disposal at the end of the lifetime has to be carried out according to the regional rules governing such matters as environment and disposal methods.

